

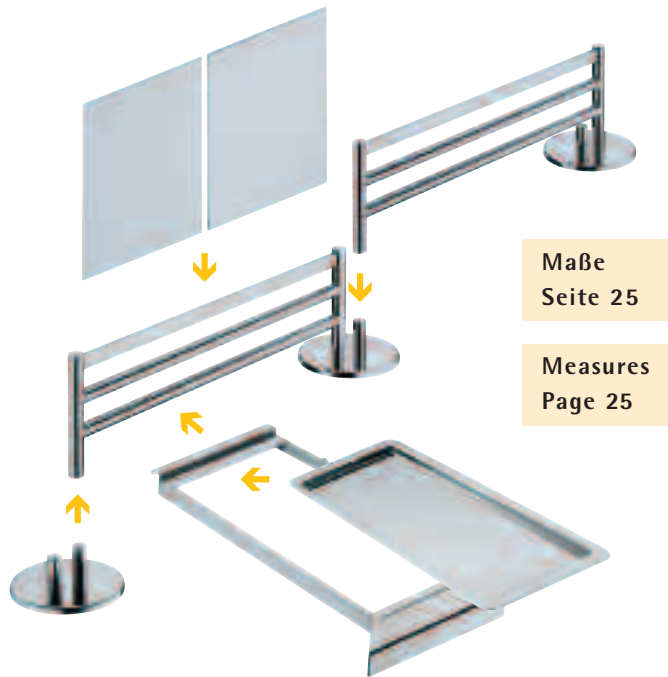

COMBINATION BUFFET

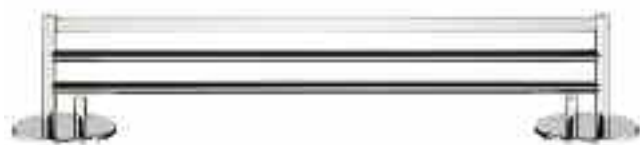

- Alles passt zueinander, alles passt ineinander
- Everything fits together, everything fits in
- Tous les éléments se combinent à volonté et s'emboîtent les uns dans les autres
- Todo se ajusta, todo se acopla
- Tutti i componenti sono adatti fra loro, in armonia l'uno con l'altro

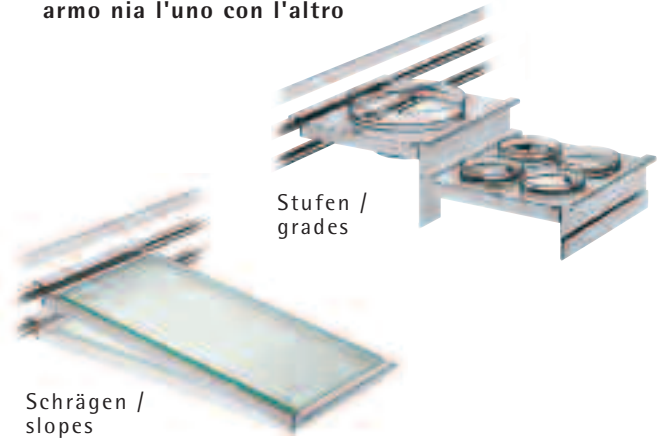

Grundreling L

basic rail L
 support 3 barres de base L
 soporte principal L
 unità base L

passend für 3 Rahmen und 3 Bilder oder Tafeln, bestehend aus 1 x Reiling, 2 x Fuß, 2 x Abdeckkappe /
 fits for 3 frames and 3 pictures or boards, consisting of 1 x rail, 2 x foot, 2 x cap

Cromargan® / stainless 18/10

Höhe	height	Ø Fuß	Ø base
cm	in.	cm	in.
22,6	9	20	8

06.2410.6040

Erweiterungsreling L

extension rail L
 support 3 barres supplémentaire L
 soporte adicional L
 estensione L



passend für 3 Rahmen und 3 Bilder oder Tafeln, bestehend aus 1 x Reling, 1 x Fuß, 2 x Abdeckkappe /
 fits for 3 frames and 3 pictures or boards, consisting of 1 x rail, 1 x foot, 2 x cap

Cromargan® / stainless 18/10

Höhe	height	Ø Fuß	Ø base
cm	in.	cm	in.
22,6	9	20	8

06.2412.6040

Ersatzteil / spare part:

Reling L / rail L	06.2410.6042
Fuß / foot	06.2410.6041
Abdeckkappe / cap	06.2410.6043

Grundreling M

basic rail M
 support 3 barres de base M
 soporte principal M
 unità base M



passend für 2 Rahmen und 2 Bilder oder Tafeln, bestehend aus 1 x Reling, 2 x Fuß, 2 x Abdeckkappe /
 fits for 2 frames and 2 pictures or boards, consisting of 1 x rail, 2 x foot, 2 x cap

Cromargan® / stainless 18/10

Höhe	height	Ø Fuß	Ø base
cm	in.	cm	in.
22,6	9	20	8

06.2411.6040

Erweiterungsreling M

extension rail M
 support 3 barres supplémentaire M
 soporte adicional M
 estensione M



passend für 2 Rahmen und 2 Bilder oder Tafeln, bestehend aus 1 x Reling, 1 x Fuß, 2 x Abdeckkappe /
 fits for 2 frames and 2 pictures or boards, consisting of 1 x rail, 1 x foot, 2 x cap

Cromargan® / stainless 18/10

Höhe	height	Ø Fuß	Ø base
cm	in.	cm	in.
22,6	9	20	8

06.2413.6040

Ersatzteil / spare part:

Reling M / rail M	06.2411.6042
Fuß / foot	06.2410.6041
Abdeckkappe / cap	06.2410.6043



Chafing Dish, GN 1/1

chafing dish, GN 1/1
 chafing dish, GN 1/1
 chafing dish, GN 1/1
 chafing dish, GN 1/1

passend für Einsätze bis Tiefe 10 cm. Bitte Heizelement und Einsätze separat bestellen. Passende Einsätze s. Chafing Dish Katalog / fitting for inserts up to depth 4 in. Please order heating element and inserts separately. Suitable inserts in chafing dish catalogue

GN 1/1, Klappdeckel, elektrisch beheizbar / GN 1/1, cover, electrically heated

Cromargan® / stainless 18/10

komplett ohne Einsätze / complete w/o inserts

Höhe Deckel hochgeklappt	height cover lifted	Größe mit Deckel und Griff	size w. cover a. handle	
cm	in.	cm	in.	
61	24	62 x 34,5 x 20	24 1/2 x 13 1/2 x 8	06.2446.6040

Zubehör / accessory:

Heizelement 230 V / 700 W / heating element 230 V / 700 W	06.3286.6044
Heizelement 230 V / 700 W mit Regler / heating element 230 V / 700 W heat adjustable	06.3286.6046
Heizelement 110 V / 600 W / heating element 110 V / 600 W	06.3286.9990



Chafing Dish, GN 1/1

chafing dish, GN 1/1
 chafing dish, GN 1/1
 chafing dish, GN 1/1
 chafing dish, GN 1/1

passend für Einsätze bis Tiefe 10 cm. Bitte Heizelement und Einsätze separat bestellen. Passende Einsätze s. Chafing Dish Katalog / fitting for inserts up to depth 4 in. Please order heating element and inserts separately. Suitable inserts in chafing dish catalogue

Please order heating element and inserts separately. Suitable inserts in chafing dish catalogue

GN 1/1, Klappdeckel, elektrisch beheizbar / GN 1/1, cover, electrically heated

Cromargan® / stainless 18/10

komplett ohne Einsätze / complete w/o inserts

Höhe Deckel hochgeklappt	height cover lifted	Größe mit Deckel und Griff	size w. cover a. handle	
cm	in.	cm	in.	
74	29	62 x 34,5 x 20	24 1/2 x 13 1/2 x 8	06.2423.6040

Zubehör / accessory:

Heizelement 230 V / 700 W / heating element 230 V / 700 W	06.3286.6044
Heizelement 230 V / 700 W mit Regler / heating element 230 V / 700 W heat adjustable	06.3286.6046
Heizelement 110 V / 600 W / heating element 110 V / 600 W	06.3286.9990



Chafing Dish, GN 1/1

chafing dish, GN 1/1
 chafing dish, GN 1/1
 chafing dish, GN 1/1
 chafing dish, GN 1/1

passend für Einsätze bis Tiefe 10 cm. Bitte Brennstoffdosenhalter und
 Einsätze separat bestellen. Passende Einsätze s. Chafing Dish Katalog /
 fitting for inserts up to depth 4 in. Please order burner holder and ins-
 erts separately. Suitable inserts in chafing dish catalogue

GN 1/1, Klappdeckel, Brennstoff beheizbar /
 GN 1/1, cover, sterno heated

Cromargan® / stainless 18/10

komplett ohne Einsätze / complete w/o inserts

Höhe Deckel height cover Größe mit Deckel size w. cover a. handle
 hochgeklappt lifted und Griff

cm	in.	cm	in.	
82,5	32 ¹ / ₂	62 x 34,5 x 28,5	24 ¹ / ₂ x 13 ¹ / ₂ x 11 ¹ / ₄	06.2442.6040

Zubehör / accessory:

Brennstoffdosenhalter / burner holder 06.2442.6039

Brennstoffdose / solid alcohol 60.3002.0690

Inhalt	cap.
Ltr.	oz.
je Dose 0,2	each tin 7



Heizelement

heating element
 plaque électrique
 placa calentadora
 piastra riscaldante

für WMF Chafing Dishes GN 1/1 und GN 2/3, VDE geprüft /
 suitable for WMF chafing dishes GN 1/1 and GN 2/3, VDE proved

Größe	size
cm	in.
25 x 20	9 ³ / ₄ x 8

Heizelement 230 V / 700 W /
 heating element 230 V / 700 W **06.3286.6044**

Heizelement 110 V / 600 W /
 heating element 110 V / 600 W **06.3286.9990**

Heizelement 230 V / 700 W mit Regler /
 heating element 230 V / 700 W heat adjustable **06.3286.6046**



**Rahmen, GN 1/1 mittel**

frame, GN 1/1 medium
cadre, GN 1/1 moyen
marco, GN 1/1 medio
telaio, GN 1/1 medio

passend für Einsätze GN 1/1, GN 2/3, GN 1/2, GN 1/3, GN 2/4
(max. 6,5 cm tief) /

fitting for inserts GN 1/1, GN 2/3, GN 1/2, GN 1/3, GN 2/4
(max. 2 1/2 in. deep)

Cromargan® / stainless 18/10

Höhe	height
cm	in.
10	4

06.2420.6040

**Rahmen, GN 1/1 hoch**

frame, GN 1/1 high
cadre, GN 1/1 haut
marco, GN 1/1 alto
telaio, GN 1/1 alto

passend für Einsätze GN 1/1, GN 2/3, GN 1/2, GN 1/3, GN 2/4
(max. 10 cm tief) /

fitting for inserts GN 1/1, GN 2/3, GN 1/2, GN 1/3, GN 2/4
(max. 4 in. deep)

Cromargan® / stainless 18/10

Höhe	height
cm	in.
16	6 1/4

06.2421.6040

**Rahmen, GN 1/2 mittel**

frame, GN 1/2 medium
cadre, GN 1/2 moyen
marco, GN 1/2 medio
telaio, GN 1/2 medio

passend für Einsätze GN 1/2 (max. 6,5 cm tief) /
fitting for inserts GN 1/2 (max. 2 1/2 in. deep)

Cromargan® / stainless 18/10

Höhe	height
cm	in.
10	4

06.2417.6040



Rahmen, GN 1/2 hoch

frame, GN 1/2 high
 cadre, GN 1/2 haut
 marco, GN 1/2 alto
 telaio, GN 1/2 alto

passend für Einsätze GN 1/2 (max. 10 cm tief) /
 fitting for inserts GN 1/2 (max. 4 in. deep)

Cromargan® / stainless 18/10

Höhe	height
cm	in.
16	6 1/4

06.2418.6040



- **CORIAN® von DuPont** ist ein idealer Verbundwerkstoff, welcher die Vorteile von natürlichen Materialien und reinem Acrylpolymer kombiniert. Es bietet Funktionalität, Ästhetik und Hygiene zugleich. CORIAN® ist ein Warenzeichen von DuPont – Nur DuPont stellt CORIAN® her.
- **Fleckenabweisend / pflegeleicht:** CORIAN® kann einfach mit herkömmlichen Haushaltsreinigern gereinigt werden.
- **Hygienisch / lebensmittelgeeignet:** CORIAN® entspricht dem Lebensmittelgesetz § 30/31, Abs.1 für alle Nahrungsmittelbereiche. CORIAN® ist porenfrei, wodurch Pilze, Schimmel, Bakterien und andere Keime keinen Halt finden.
- **Kälte / Hitze:** CORIAN® speichert Kälte über einen längeren Zeitraum. CORIAN® ist hitzefest bis 75°C. Es sollten jedoch keine heißen Töpfe oder andere hitzeabgebende Gegenstände direkt auf das Material gestellt werden.
- **Material:** CORIAN® ist ungiftig, chemisch stabil und antiallergisch. CORIAN® gibt bei Raumtemperatur praktisch keine flüchtigen Stoffe oder Gase ab.

- **CORIAN® by DuPont** is an ideal composite material, combining the advantages of natural materials and pure acrylic polymer. The result is practicality, great looks and hygiene all in one. CORIAN® is a registered trade mark of DuPont – only DuPont makes CORIAN®.
- **Stain-repellent / easy-care:** CORIAN® is easy to clean, using standard household cleaning products.
- **Hygienic / food-safe:** CORIAN® complies with the German Foodstuffs Act sections 30/31, subsection 1 for all food areas. CORIAN® is non-porous, and therefore fungi, mould, bacteria and other germs cannot get a hold.
- **Cold / heat:** CORIAN® stores cold for a fairly long time. CORIAN® is heat-resistant up to 75°C. However, hot saucepans or other heat-releasing objects should not be placed directly on the material.
- **Material:** CORIAN® is non-toxic, chemically stable and non-allergenic. CORIAN® releases practically no volatile substances or gases at room temperature.

- **CORIAN® de DuPont** est un alliage qui réunit les avantages des matériaux naturels et des polymères acryliques. Il garantit à la fois fonctionnalité, esthétisme et hygiène. CORIAN® est une marque déposée par DuPont. – Seule DuPont la produit.
- **Anti-taches et facile d'entretien:** L'entretien de CORIAN® se fait avec des produits ménagers usuels.
- **Conforme aux normes d'hygiène en vigueur:** CORIAN® est conforme à la loi allemande sur les denrées alimentaires, art. 30/31, alinéa 1 pour tous les domaines des denrées alimentaires. CORIAN® n'est pas poreux ce qui empêche tout développement de bactéries, de moisissures et autres.
- **Températures extrêmes:** CORIAN® garde le froid pendant une durée importante. CORIAN® est résistant à la chaleur jusqu'à 75°C. Il est cependant déconseillé de poser des récipients chauds ou d'autres objets chauffants directement à son contact.
- **Matériau:** CORIAN® est neutre, chimiquement stable et anti-allergique. A température ambiante, CORIAN® ne dégage pratiquement aucun gaz.

- **CORIAN® de DuPont** es una combinación ideal entre materiales naturales y polímero acrílico puro, ofreciendo funcionalidad, estética e higiene. CORIAN® es marca registrada de DuPont – y solo DuPont fabrica CORIAN®.
- **Repele las manchas y es fácil de limpiar:** CORIAN® se limpia fácilmente con los detergentes habituales como por ejemplo lavavajillas o jabón.
- **Higiénico / apto para alimentos:** CORIAN® cumple con la reglamentación sobre alimentos 30/31, apto. 1 y es apto para todos los alimentos. CORIAN® no es poroso por lo que no existe el peligro de que se adhieren hongos, moho, bacterias o gérmenes en su superficie.
- **Frío / Calor:** CORIAN® conserva el frío durante un largo periodo de tiempo. CORIAN® es resistente al calor a 75°C. No obstante, debe evitar el contacto directo con cazos calientes u otros cuerpos que presenten una elevada temperatura.
- **Material:** CORIAN® no es tóxico, químicamente estable y no produce alergias. CORIAN® prácticamente no desprende gases ni olor si se encuentra a una temperatura de ambiente normal.

- **CORIAN® di DuPont** è un'avanzata combinazione di materiali naturali e puro polimero acrilico in grado di offrire funzionalità, estetica ed igiene. CORIAN® è un marchio di fabbrica di DuPont – Solo DuPont produce CORIAN®.
- **Manutenzione:** CORIAN® è antimacchia e si pulisce facilmente con i tradizionali detergenti per la casa.
- **Igiene / Idoneo per alimenti:** CORIAN® è conforme alla legge sugli alimenti §30/31, comma 1, ed è idoneo per tutti i settori alimentari. Omogeneo, impermeabile e privo di pori, CORIAN® impedisce la proliferazione di funghi, muffe, batteri ed altri germi.
- **Condizione termica:** CORIAN® accumula a lungo il freddo ed è resistente al calore fino a 75°C. E' comunque opportuno non porre direttamente a contatto del materiale pentole bollenti o altri oggetti che emanano calore intenso.
- **Affidabilità:** CORIAN® è atossico, antiallergico, chimicamente stabile e non rilascia sostanze né gas.



Tablett, GN 1/1, CORIAN®

tray, GN 1/1, CORIAN®
 plateau pour recipient, GN 1/1, CORIAN®
 bandeja, GN 1/1, CORIAN®
 vassoio, GN 1/1, CORIAN®

passend auf alle GN 1/1 Rahmen /
 fitting on all GN 1/1 frames

stapelbar, spülmaschinenfest /
 stacking, dishwasher-safe

CORIAN®, Griffe Cromargan® /
 CORIAN®, handles stainless 18/10

Höhe mit Griff	height w. handle	Größe	size	
cm	in.	cm	in.	
5,5	2 ¹ / ₄	53 x 32,5	20 ³ / ₄ x 12 ³ / ₄	06.2438.6040



Platte, GN 1/1, CORIAN®

platter, GN 1/1, CORIAN®
 planche pour recipient, GN 1/1, CORIAN®
 fuente, GN 1/1, CORIAN®
 piatto, GN 1/1, CORIAN®

passend auf alle GN 1/1 Rahmen /
 fitting on all GN 1/1 frames

spülmaschinenfest /
 dishwasher-safe

CORIAN®

Größe	size	
cm	in.	
53 x 32,5	20 ³ / ₄ x 12 ³ / ₄	06.2431.9990



Tablett, rechteckig, Gastronorm

servicing tray, rectangular, Gastronorm
 plateau de service, rectangulaire, Gastronorm
 bandeja, rectangular, Gastronorm
 vassoio, rettangolare, Gastronorm

Passend auf alle GN 1/1 Rahmen von combiNation buffet /
 fitting on all GN 1/1 frames of combiNation buffet

GN 1/1, stapelbar, spülmaschinenfest, schnittfest, rechteckig /
 GN 1/1, stackable, dishwasher-safe, resistant against cutting, rectangular

Kunststoff, Cromargan® - Griffe /
 high quality plastic, handle stainless 18/10

Größe	size	
cm	in.	
53 x 32,5	20 ³ / ₄ x 12 ³ / ₄	06.7683.6040

**Platte, GN Kunststoff**

platter Gastronorm, acrylic
 planche Gastronorm pour recipient, plastique
 fuente Gastronorm, plastico transparente
 piatto Gastronorm, materiale sintetico

spülmaschinenfest, schnittfest /
 dishwasher-safe, resistant against cutting

Kunststoff / plastic

	Größe		size	
	cm			
GN 1/2*	32,5 x 26,5		12 ³ / ₄ x 10 ¹ / ₂	06.2433.9990
GN 1/1**	53 x 32,5		20 ³ / ₄ x 12 ³ / ₄	06.2432.9990

* Passend auf alle GN 1/2 Rahmen / fitting on all GN 1/2 frames

** Passend auf alle GN 1/1 Rahmen /
 fitting on all GN 1/1 frames

**Tablett, Gastronorm**

serving tray, Gastronorm
 plateau de service, Gastronorm
 bandeja, Gastronorm
 vassoio, Gastronorm

rechteckig /
 rectangular

Cromargan® / stainless 18/10

	Größe		size	
	cm			
GN 1/2*	32,5 x 26,5		12 ³ / ₄ x 10 ¹ / ₂	06.7658.6040
GN 1/1**	53 x 32,5		20 ³ / ₄ x 12 ³ / ₄	06.7660.6040

* Passend auf alle GN 1/2 Rahmen / fitting on all GN 1/2 frames

** Passend auf alle GN 1/1 Rahmen / fitting on all GN 1/1 frames

**Tablett, Gastronorm,
RESIDENCE**

serving tray, Gastronorm
 plateau de service, Gastronorm
 bandeja, Gastronorm
 vassoio, Gastronorm

Rand dekoriert, rechteckig /
 rim decorated, rectangular

Cromargan® / stainless 18/10

	Größe		size	
	cm			
GN 1/1*	53 x 32,5		20 ³ / ₄ x 12 ³ / ₄	06.7744.6040
GN 2/1	65 x 53		25 ¹ / ₂ x 20 ³ / ₄	06.7745.6040

* Passend auf alle GN 1/1 Rahmen von combiNation buffet /
 fitting on all GN 1/1 frames of combiNation buffet



**Tablett, Gastronorm,
CLASSIC**

serving tray, Gastronorm
 plateau de service, Gastronorm
 bandeja, Gastronorm
 vassoio, Gastronorm

Passend auf alle GN 1/1 Rahmen von combiNation buffet /
 fitting on all GN 1/1 frames of combiNation buffet

GN 1/1, rechteckig /
 GN 1/1, rectangular

Größe cm	size in.	Cromargan® stainless 18/10	versilbert silverplated	Silber (g) silver (g)
53 x 32,5	20 ³ / ₄ x 12 ³ / ₄	06.7849.6040	19.7849.6440	36



Abdeckhaube

cover for trays
 cloche pour plateaux
 campana para bandejas
 coperchio adatto per vassoi

mit 2 seitlichen Eingriffen, passend für Tablett GN 1/1 ohne Griffe /
 with two side openings, fitting for trays GN 1/1 without handles

Kunststoff glasklar, Griff verchromt /

high quality plastic, handle chrome plated

Höhe cm	height in.	Größe cm	size in.	
14,5	5 ³ / ₄	55,5 x 35	21 ³ / ₄ x 13 ³ / ₄	06.2937.6040



Eiswanne, Gastronorm 1/1

ice tray, Gastronorm 1/1
 bac réfrigérant, Gastronorm 1/1
 bandeja para hielo, Gastronorm 1/1
 vasca per ghiaccio, Gastronorm 1/1

Passend in GN 1/1 Rahmen mittel und hoch. Es passen Brillen und Tablett. GN-Behälter passen **nicht** in die Eiswannen. /
 Fitting for frames GN 1/1 medium and high. Suitable for all insert holders and trays. GN-inserts do **not** fit in the ice trays.

GN 1/1, spülmaschinenfest /
 GN 1/1, dishwasher-safe

ABS Kunststoff schwarz / ABS black plastic

	Größe cm	size in.	
①	53 x 32,5 x 7,5	20 ³ / ₄ x 12 ³ / ₄ x 3	06.2426.9990
②	53 x 32,5 x 14	20 ³ / ₄ x 12 ³ / ₄ x 5 ¹ / ₂	06.2450.9990



Eiswanne, Gastronorm 1/2

ice tray, Gastronorm 1/2
 bac réfrigérant, Gastronorm 1/2
 bandeja para hielo, Gastronorm 1/2
 vasca per ghiaccio, Gastronorm 1/2

Passend in GN 1/2 Rahmen mittel und hoch. Es passen Brillen und Tablett bis max. GN 1/2. GN-Behälter passen **nicht** in die Eiswannen. /
 Fitting for frames GN 1/2 medium and high. Suitable for all insert holders and trays till max. GN 1/2. GN-inserts do **not** fit in the ice trays.

GN 1/2, spülmaschinenfest /
 GN 1/2, dishwasher-safe

ABS Kunststoff schwarz / ABS black plastic

	Größe cm	size in.	
①	32,5 x 26,5 x 7,5	12 ³ / ₄ x 10 ¹ / ₂ x 3	06.2452.9990
②	32,5 x 26,5 x 14	12 ³ / ₄ x 10 ¹ / ₂ x 5 ¹ / ₂	06.2451.9990





Kühlakku, Gastronorm 1/2

cooling block, Gastronorm 1/2
 brique réfrigérante, Gastronorm 1/2
 acumulador refrigerador, Gastronorm 1/2
 tavoletta per il ghiaccio, Gastronorm, 1/2

1 Stück für Eiswannen GN 1/2, 2 Stück für Eiswannen GN 1/1 /
 1 pc. for ice trays GN 1/2, 2 pcs. for ice trays GN 1/1

Kunststoff mit Kühlflüssigkeit / plastic with cooling liquid

Größe	size
cm	in.
25,5 x 20,3 x 3,2	10 x 8 x 1 1/4

60.3065.9990



Tropfblech GN 1/2

drainer GN 1/2
 égouttoir GN 1/2
 rejilla bandeja goteo GN 1/2
 griglia GN 1/2

Cromargan®

Größe	size
cm	in.
26,5 x 32,8 x 1	10 1/2 x 13 x 1/2

06.8234.6040



Brille, GN 1/1 für 2 Gefäße

insert holder, GN 1/1 for 2 inserts
 support, GN 1/1 pour 2 becs
 soporte, GN 1/1 para 2 recipientes
 supporto, GN 1/1 per 2 contenitori

Passend auf alle GN 1/1 Rahmen und auf Eiswannen GN 1/1.
 Mögliche Einsätze: Glasschale Ø 23 cm, große Porzellankugel /
 Fitting on all GN 1/1 frames and on ice trays GN 1/1.
 Suitable inserts: glass bowl Ø 9 in., porcelain bowl XL

2 Ausschnitte Ø je 22,2 cm, spülmaschinenfest /
 2 cut outs Ø 8 3/4 in. each, dishwasher-safe

Cromargan® / stainless 18/10

Größe	size
cm	in.
53 x 33,3	20 3/4 x 13

06.2436.6040

**Brille, GN 1/2 für 1 Gefäß**

insert holder, GN 1/2 for 1 insert
support, GN 1/2 pour 1 bec
soporte, GN 1/2 para 1 recipiente
supporto, GN 1/2 per 1 contenitore

Passend auf alle GN 1/2 Rahmen und auf Eiswannen GN 1/2.
Mögliche Einsätze: Glasschale Ø 23 cm, große Porzellankugel /
Fitting on all GN 1/2 frames and on ice trays GN 1/2.
Suitable inserts: glass bowl Ø 9 in., porcelain bowl XL

1 Ausschnitt Ø 22,2 cm, spülmaschinenfest /
1 cut out Ø 8³/₄ in. each, dishwasher-safe

Cromargan® / stainless 18/10

Größe	size
cm	in.
33,3 x 26,5	13 x 10 ¹ / ₂

06.2434.6040

**Porzellankugel, groß**

porcelain bowl, XL
boule porcelaine, XL
bola de porcelana, XL
sfera in porcellana, XL

Passend in Etagerenring, in alle Brillen mit großen Ausschnitten
Ø 22,2 cm auf mittleren und hohen Rahmen. /
Fitting in etagere ring, in all insert holders with big cut out
Ø 8³/₄ in. on frames medium and high.

Inhalt	cap.
Ltr.	oz.
3,5	122,5

60.3060.9990

**Glasschale, 23 cm**

glass bowl, 23 cm
bol à verre, 23 cm
depósitos de cristal, 23 cm
coppa in vetro, 23 cm

Passend in Eiswannen mit Crush Eis, in alle Brillen mit großen
Ausschnitten Ø 22,2 cm auf mittleren und hohen Rahmen. /
Fitting in ice trays with crush ice, in all insert holders with big cut out
Ø 8³/₄ in. on frames medium and high.

Ø	Ø
cm	in.
23	9

19.9999.8673

Deckel zu Glasschale

lid for glass bowl
 couvercle pour bol à verre
 tapa para depósitos de cristal
 coperchio per coppa in vetro



Einfach zu öffnen durch Drehen. Passend auf Glasschale Ø 23 cm
 19.9999.8673 /
 Easy to open by turning. Fitting on glass bowl Ø 9 in. 19.9999.8673

Cromargan® / stainless 18/10
 Ø Ø
 cm in.
 23 9

06.2436.6042

Brille, GN 1/1 für 8 Gefäße

insert holder, GN 1/1 for 8 inserts
 support, GN 1/1 pour 8 becs
 soporte, GN 1/1 para 8 recipientes
 supporto, GN 1/1 per 8 contenitori



Passend auf alle GN 1/1 Rahmen und auf Eiswannen GN 1/1.
 Mögliche Einsätze: Dressingbehälter, Glasschale 12 cm, Beilagenschale /
 Fitting on all GN 1/1 frames and on ice trays GN 1/1.
 Suitable inserts: dressing bowl, small glass bowl 12 cm, small metal bowl

8 Ausschnitte Ø je 11,5 cm, spülmaschinenfest /
 8 cut outs Ø 4 1/2 in. each, dishwasher-safe

Cromargan® / stainless 18/10
 Größe size
 cm in.
 53 x 33,3 20 3/4 x 13

06.2437.6040

Brille, GN 1/2 für 4 Gefäße

insert holder, GN 1/2 for 4 inserts
 support, GN 1/2 pour 4 becs
 soporte, GN 1/2 para 4 recipientes
 supporto, GN 1/2 per 4 contenitori



Passend auf alle GN 1/2 Rahmen und auf Eiswannen GN 1/2.
 Mögliche Einsätze: Dressingbehälter, Glasschale 12 cm, Beilagenschale /
 Fitting on all GN 1/2 frames and on ice trays GN 1/2.
 Suitable inserts: dressing bowl, small glass bowl 12 cm, small metal bowl

4 Ausschnitte Ø je 11,5 cm, spülmaschinenfest /
 4 cut outs Ø 4 1/2 in. each, dishwasher-safe

Cromargan® / stainless 18/10
 Größe size
 cm in.
 33,3 x 26,5 13 x 10 1/2

06.2435.6040

**Glasschale, 12 cm**

glass bowl, 12 cm
bol à verre, 12 cm
depósitos de cristal, 12 cm
coppa in vetro, 12 cm

Passend in alle Brillen mit kleinen Ausschnitten Ø 11,4 cm auf mittleren und hohen Rahmen. /

Fitting in all insert holders with small cut out Ø 4¹/₂ in. on frames medium and high.

Ø	Ø
cm	in.
12	4 ³ / ₄

19.9999.8672**Porzellankugel, klein**

porcelain bowl, S
boule porcelaine, S
bola de porcelana, S
sfera in porcellana, S

Passend in alle Brillen mit kleinen Ausschnitten Ø 11,5 cm auf mittleren und hohen Rahmen. /

Fitting in all insert holders with small cut out Ø 4¹/₂ in. on frames medium and high.

Inhalt	cap.
Ltr.	oz.
0,5	17,5

60.3058.9990**Beilagenschale**

bowl for ingredients
coupe pour accompagnement
bol de acero 11 cm
ciotola per contorni

Passend in alle Brillen mit kleinen Ausschnitten Ø 11,5 cm auf mittleren und hohen Rahmen. /

Fitting in all insert holders with small cut out Ø 4¹/₂ in. on frames medium and high.

Cromargan® / stainless 18/10

Ø	Ø
cm	in.
11,4	4 ¹ / ₂

06.0315.6040



Dressingbehälter

dressing insert
garniture pour saucière
recipiente para salsas
contenitore per salsa

Passend in alle Brillen mit kleinen Ausschnitten Ø 11,5 cm auf mittleren und hohen Rahmen und in Eiswannen tief von combiNation buffet. /
Fitting in all insert holders with small cut out Ø 4 1/2 in. on frames medium and high and in ice trays deep of combiNation buffet.

Cromargan® / stainless 18/10

Inhalt	cap.	Ø	Ø
Ltr.	oz.	cm	in.
1	35	11,4	4 1/2

06.1762.6043



Einsteckschild, 4er-Set

sign, set of 4
etiquette enfichables, séries de 4
rótulo insertable, juego de 4
targhetta a innesto, set da 4

Ohne beschriftete Schilder. Für alle Brillen mit kleinen Ausschnitten Ø 11,5 cm. Nicht einzeln lieferbar! /
Without signs. For all insert holders with small cut out Ø 4 1/2 in. Only available in 4 pc-set.

Cromargan® / stainless 18/10

Ø	Ø
cm	in.
12,5	5

06.2447.6040



Etagère, 2-tlg.

etagere, 2 parts
etagère, 2 anneaux
frutero articulado, de 2 brazos
etagere, 2 anelli

zum Aufschauben auf die Reling, passend für Glasschalen Ø 20 cm, Porzellankugel XL, Tablett 06.3014.6041 und Tortenplatte 06.3014.6042 /
to attach to the rail, fitting for glass bowl Ø 8 in., porcelain bowl XL, serving tray 06.3014.6041 and cake plate 06.3014.6042

Cromargan® / stainless 18/10

Höhe	height
cm	in.
28,4	11 1/4

06.2441.6040

**Glasschale, 20 cm**

glass bowl, 20 cm
 coupe verre glasskin, 20 cm
 depósitos de cristal, 20 cm
 interne di vetro, 20 cm

passend in Etagère 06.3010.6040, 06.3011.6040, 06.4394.6040,
 06.2441.6040 combiNation buffet /
 fitting in etagere 06.3010.6040, 06.3011.6040, 06.4394.6040,
 06.2441.6040 combiNation buffet

stapelbar /
 stackable

Höhe	height	Ø	Ø	
cm	in.	cm	in.	
8,5	3 ¹ / ₄	20	8	19.9999.8642

**Deckel zu Glasschale**

lid for glass bowl
 couvercle pour coupe en verre
 tapa para depósitos de cristal
 coperchio per scodella di vetro

passend auf Glasschale Ø 20 cm 19.9999.8642, einfach zu öffnen durch
 Drehen /
 fitting on glass bowl Ø 8 in. 19.9999.8642, easy to open by turning

Cromargan® / stainless 18/10

Ø	Ø	
cm	in.	
20	8	06.3010.6042

**Tortenplatte**

cake plate
 plat à tarte
 plato tarta
 piatto da torta

passend in Etagère 06.3010.6040, 06.3011.6040, 06.2441.6040
 combiNation buffet /
 fitting in etagere 06.3010.6040, 06.3011.6040, 06.2441.6040
 combiNation buffet

Cromargan® / stainless 18/10

Ø	Ø	
cm	in.	
32	12 ¹ / ₂	06.3014.6042



Tablett, rund

service tray, round
 plateau de service, rond
 bandeja, redonda
 vassoio, rotondo

passend in Etagère 06.3010.6040, 06.3011.6040, 06.2441.6040
 combiNation buffet /
 fitting in etagere 06.3010.6040, 06.3011.6040, 06.2441.6040
 combiNation buffet

Cromargan® / stainless 18/10

Ø außen	outer Ø	Ø innen	Ø inside
cm	in.	cm	in.
29,5	11½	24,5	9¾

06.3014.6041



Kühlbehälter, mit Kühlpellet

cooler, with cooling element
 coupe réfrigérant, avec élément réfrigérant
 recipiente, con acumulador de frio
 base, con elemento refrigerante

passend in Etagère 06.3010.6040, 06.3011.6040, 06.2441.6040
 combiNation buffet zum Kühlen von Tablett 06.3014.6041 und
 Tortenplatte 06.3014.6042 /
 fitting in etagere 06.3010.6040, 06.3011.6040, 06.2441.6040
 combiNation buffet to cool tray 06.3014.6041 and cake plate
 06.3014.6042

Cromargan® / stainless 18/10

Ø	Ø
cm	in.
19	7½

06.3014.6044

Ersatzteil / spare part:

Kühlpellet / cooling element

19.9999.5850

Kühlbehälter, ohne Kühlpellet /

cooler, without cooling element

06.3014.6045



Früchtekorb

fruit basket
 panier à fruits
 frutero
 fruttiera

passend in Etagère 06.3010.6040, 06.3011.6040, 06.2441.6040
 combiNation buffet nur in Verbindung mit Kühlbehälter 06.3014.6045
 (bitte separat bestellen) /
 fitting together with cooler 06.3014.6045 (please order separately) in
 etagere 06.3010.6040, 06.3011.6040, 06.2441.6040 combiNation buffet

Cromargan® / stainless 18/10

Höhe	height	Ø	Ø
cm	in.	cm	in.
22,5	8¾	26	10¼

06.6521.6040



Besteckbaum, 3-tlg.

utensil holder, 3 parts
 étagère à couverts, en 3 parties
 árbol cubertero, de 3 piezas
 portapostate con stuttura ad albero, a 3 ramificazioni

zum Aufstecken **auf** freien **Bolzen** am Anfang oder Ende der Reling.
 Inkl. Einsätze.

Fassungsvermögen je Behälter ca. 50 Besteckteile /
 to put **on** available **adapters** at begin either end of the rail. Inclusive
 inserts. Capacity per insert approx 50 utensils

Cromargan® / stainless 18/10

Höhe	height	Ø Ring	Ø ring	
cm	in.	cm	in.	
53	20 ³ / ₄	11,5	4 ¹ / ₂	06.2448.6040

Ersatzteil / spare part:

Dressingbehälter / dressing insert	06.1762.6043
------------------------------------	---------------------



Hygieneschutz

hygienic cover
 plateau pléxiglas
 protector higiénico
 copertura

bestehend aus 2 Seitenteilen und 1 Schutzplatte, demontierbar /
 consisting of 2 side bars and 1 protective cover, can be dismantled

höhenverstellbar /
 height adjustable

Cromargan®, Kunststoff transparent /
 stainless 18/10, transparent plastic cover

Höhe	height	Breite	width	Tiefe	depth	
cm	in.	cm	in.	cm	in.	
49 - 69*	19 ¹ / ₄ - 27 ¹ / ₄ *	110	43 ¹ / ₄	46	18	06.2444.6040
49 - 69**	19 ¹ / ₄ - 27 ¹ / ₄ **	76	30	46	18	06.2445.6040

* für Reling L mit 3 Rahmen / for rail L with 3 frames

** für Reling M mit 2 Rahmen / for rail M with 2 frames



Schreibtafel S

blackboard S
 tableau S
 pizarra S
 lavagna S

beidseitig mit Kreide oder Tafelstiften (Illumigraphen) beschreibbar, zum Aufstecken auf Reling /
 double sided, to be written on with chalk or graphic pens, to attach to the rail

Kunststoff / plastic
 Größe size
 cm in.
 32,8 x 30 13 x 11³/₄

06.2427.9990



Plexiglashülle S

plexi glass frame S
 plateau pléxiglas S
 marco de metacrilato S
 porta immagini in plexi S

an 3 Seiten offen zum Einlegen von Bildmotiven, zum Aufstecken auf Reling /
 open 3 sides to insert graphics, to attach to the rail

Kunststoff / plastic
 Größe size
 cm in.
 32,5 x 30 12³/₄ x 11³/₄

06.2428.9990



Bebildungs-Satz, für Plexiglashülle S

set of illustrations, for plexi glass frame S
série d'illustrations, pour gaine pléxiglas S
juego de ilustración, para funda de plexiglás S
serie di illustrazioni, per le coperture in plexiglas S

bestehend aus:

42 hochwertigen Drucken von gängigen, farbigen Food-Motiven
15 unbedruckten Blättern (verwendbar zum Selbstbeschriften oder als
Passepartout für Eigenkreationen / Ausdrücke) /
comprising:

42 high-quality prints of 21 everyday food motifs in colour
15 unprinted sheets (for you to write on or as passe-partout for your
own creations / print-outs)

Satz komplett / set complete

60.3062.9990

Weitere Bildmotive finden Sie auf www.ccvision.de /

As a source for more picture motifs, we recommend the home page
www.ccvision.de

■ **combiNation buffet**

»Müsli / Quark / Obst«

Musli, Fromage Frais, Fruit

Metall-Teile aus Cromargan®, insgesamt 85 cm lang, Tischtiefe mindestens 75 cm
Metal parts from stainless 18/10, total length 33¹/₂ in.,
Minimum depth of the table 29¹/₄ in.

Bestehend aus / comprising:

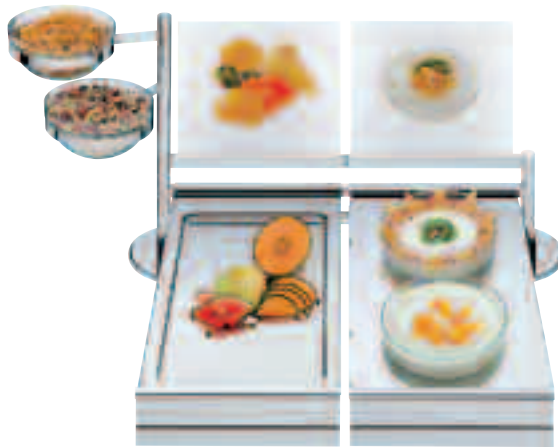

Grundreling M / basic rail M 06 2411 6040

Etagère / etagere 06 2441 6040

2 x Glasschale / glass bowl
zu Etagère Ø 20 cm / Ø 8 in. 19 9999 8642

2 x Plexihülle S / plexi glass frame für Bilder / for pictures
06 2428 9990

2 x Rahmen/ frame GN 1/1 mittel /medium 06 2420 6040

Tablett / serving tray 18/10 GN 1/1 06 7660 6040

Eiswanne / ice tray
(o. Abb. / without picture) 06 2426 9990

Brille / insert holder GN 1/1
2 Ausschnitte / 2 cut outs 06 2436 6040

2 x Glasschale / glass bowl Ø 23 cm / Ø 9 in. 19 9999 8673

■ **combiNation buffet**

»Vorspeisen / Kalte Speisen«

Starters, Cold Dishes

Metall-Teile aus Cromargan®, insgesamt 120 cm lang, Tischtiefe mindestens 75 cm
Metal parts from stainless 18/10, total length 47¹/₄ in.,
Minimum depth of the table 29¹/₄ in.

Bestehend aus / comprising:



Grundreling L / basic rail L 06 2410 6040

Windlicht / table lamp 06 2440 6040

2 x Plexihülle S / plexi glass frame für Bilder / for pictures
06 2428 9990

Schreibtafel / blackboard 06 2427 9990

3 x Rahmen / frame GN 1/1
mittel /
medium 06 2420 6040

Eiswanne / ice tray plastic
(o. Abb. / without picture) 06 2426 9990

Kunststoffplatte / platter acrylic GN 1/1 06 2432 9990

Corianplatte / platter Corian GN 1/1 06 2431 9990

Tablett / serving tray 18/10 GN 1/1 06 7660 6040

Blumenschale / flower bowl 06 4977 6040

Fuß zu Blumenschale / base for flower bowl 06 2440 6041

■ **combiNation buffet**

»Salat / salad«

Metall-Teile aus Cromargan®, insgesamt 120 cm lang, Tischtiefe mindestens 75 cm
 Metal parts from stainless 18/10, total length 47¹/₄ in.,
 Minimum depth of the table 29¹/₄ in.
 Bestehend aus / comprising:



Grundreling L / basic rail L		06 2410 6040
Blumenschale / flower bowl		06 4977 6040
Fuß zu Blumenschale / base for flower bowl		06 2440 6041
Schreibtafel / blackboard		06 2427 9990
2 x Plexihülle S / plexi glass frame für Bilder / for pictures		06 2428 9990
2 x Rahmen / frame	GN 1/1 hoch / high	06 2421 6040
Brille / insert holder 8 Ausschnitte / 8 cut outs	GN 1/1	06 2437 6040
2 x Porzellankugel klein / porcelain bowl small	0,5 l / 17,5 oz.	60 3058 9990
2 x Beilagenschale / bowl for ingredients		06 0315 6040
4 x Dressingtopf / dressing insert		06 1762 6043
Rahmen / frame	GN 1/2 hoch / high	06 2418 6040
Rahmen / frame	GN 1/2 mittel / medium	06 2417 6040
2 x Brille / insert holder 1 Ausschnitt / 1 cut out	GN 1/2	06 2434 6040
2 x Glasschale / glass bowl	23 cm / 9 in.	19 9999 8673
Porzellaneinsatz / porcelain insert	GN 1/1-20	60 3053 9990
Windlicht / table lamp		06 2440 6040

■ **combiNation buffet**

»Chafing Dish«

Metall-Teile aus Cromargan®, insgesamt 120 cm lang, Tischtiefe mindestens 75 cm
 Metal parts from stainless 18/10, total length 47¹/₄ in.,
 Minimum depth of the table 29¹/₄ in.
 Bestehend aus / comprising:



Grundreling L / basic rail L		06 2410 6040
Schreibtafel / blackboard		06 2427 9990
2 x Plexihülle S / plexi glass frame für Bilder / for pictures		06 2428 9990
3 x Chafing Dish	GN 1/1	
ohne Einsatz, ohne Heizelement without insert, without heating element		06 2423 6040
3 x Heizelement / heating element 230 V / 700 Watt		06 3286 6044
2 x Porzellan Einsatz / porcelain insert	GN 1/2 - 65	60 3045 9990
2 x Porzellaneinsatz / porcelain insert	GN 1/1 - 65	60 3044 9990
3 x Porzellan Einsatz / porcelain insert	GN 1/3-20	60 3055 9990

■ **Welche Länge hat Ihr künftiges Buffet?**
 – **Die Maße.**
 Jede Grundreling ist mit jeder Erweiterungsreling kombinierbar. Bei jedem Anbau an eine Grundreling **A** oder **B** muss also die Länge der zusätzlichen Erweiterungsrelings **C** oder **D** dazu addiert werden.
Tischtiefe mindestens 70 cm!

■ **How long is your future buffet?**
 – **Measurements.**
 Each basic rail can be combined with each extension rail. For each attachment to a basic rail **A** or **B**, therefore, the length of the additional extension rails **C** or **D** should be added.
Depth of table minimum 70 cm / 27¹/₂ in!

■ **Quelle est la largeur de votre futur buffet?**
 – **Les dimensions.**
 Chaque support 2 barres de base peut être combiné avec chaque support 2 barres supplémentaire. Il faut donc additionner la largeur des supports supplémentaires **A** ou **B** pour chaque support supplémentaire ajouté à un support de base **C** ou **D**.
Profondeur de table minimum 70 cm!

■ **¿Qué ancho tiene su futuro mostrador?**
 – **Las medidas.**
 Cada barandilla base se puede combinar con cada barandilla de ampliación. Por lo tanto, en cada montaje a una barandilla base **A** o **B** se tiene que sumar la cantidad multiplicada por el ancho de las barandillas de ampliación **C** o **D** adicionales.
La profundidad de la mesa por lo menos 70 cm!

■ **Quale larghezza avrà il vostro futuro buffet?**
 – **Le quote.**
 Ogni reling base può essere combinato con ogni reling di estensione. Per ogni montaggio supplementare su un reling base **A** o **B** si deve aggiungere il numero x larghezza dei reling di estensione supplementari **C** o **D**.
Profondità del tavolo minimum 70 cm!

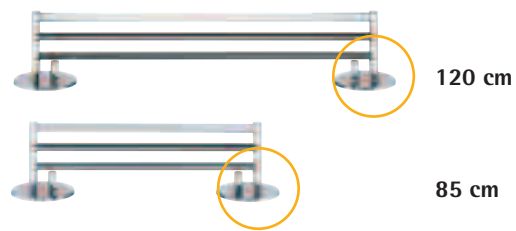

Maße und Beispiele / examples and measures:

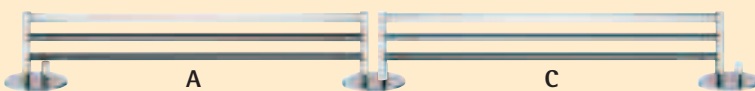
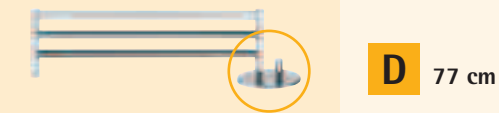
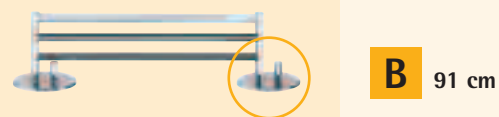

$$\begin{aligned} &A + C \\ &= 126 + 112 \\ &= \underline{238 \text{ cm}} \end{aligned}$$



$$\begin{aligned} &A + (2 \times D) \\ &= 126 + (2 \times 77) \\ &= \underline{280 \text{ cm}} \end{aligned}$$



$$\begin{aligned} &B + (2 \times C) \\ &= 91 + (2 \times 112) \\ &= \underline{315 \text{ cm}} \end{aligned}$$

A Grundreling L

Basic rail L
 Support 3 barres de base L
 Soporte principal L
 Unità base L

B Grundreling M

Basic rail M
 Support 3 barres de base M
 Soporte principal M
 Unità base M

C Erweiterungsreling L

Extension rail L
 Support 3 barres supplémentaire L
 Soporte adicional L
 Estensione L

D Erweiterungsreling M

Extension rail M
 Support 3 barres supplémentaire M
 Soporte adicional M
 Estensione M